

3. OIL

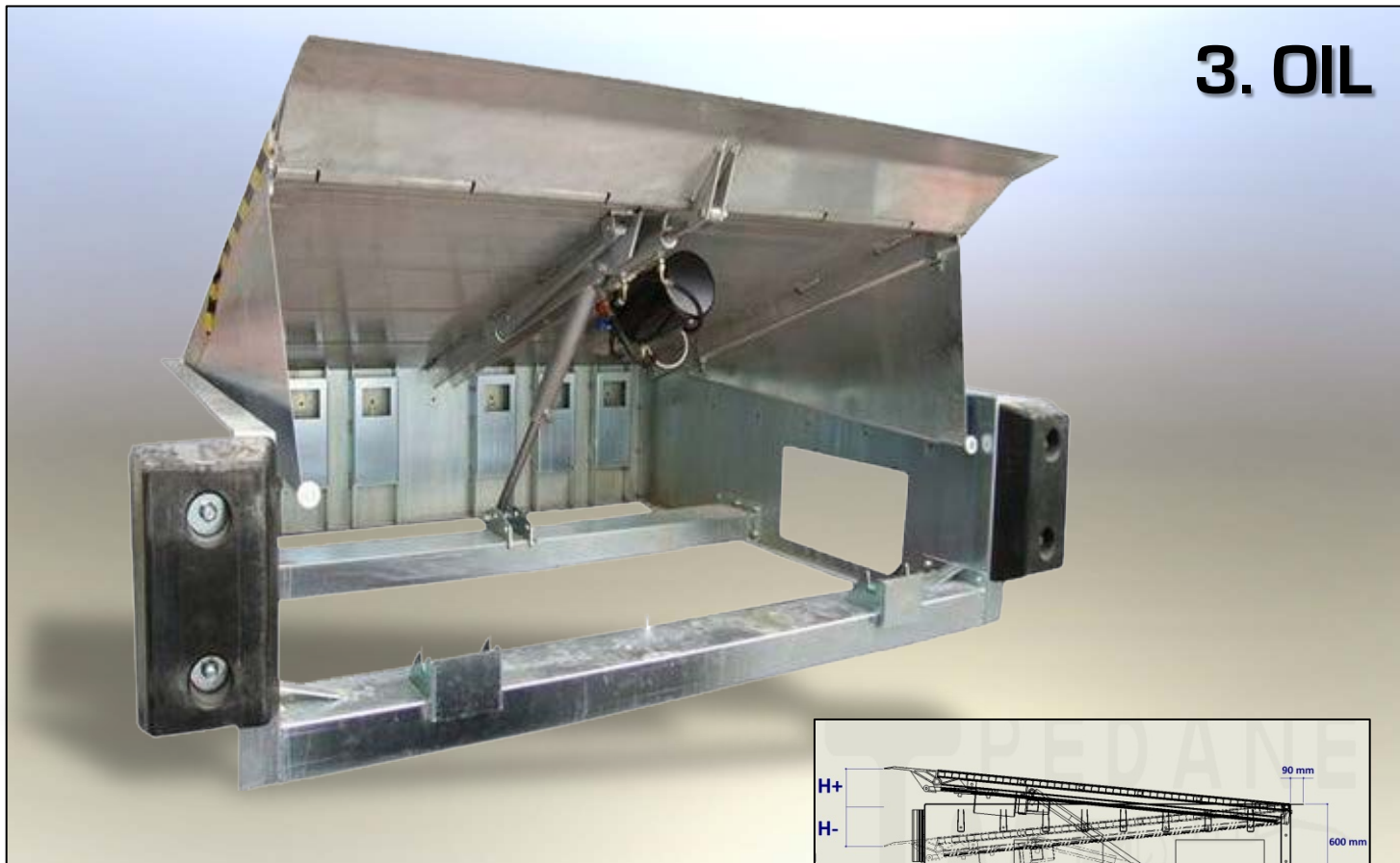

CARATTERISTICHE

- Pianale in estruso d'alluminio di lega 6060 con portata 6000 kg e trattamento antiscivolo di zigrinatura superficiale trasversale al passaggio. Struttura studiata anche per pesi concentrati.
- Unghia rotante in alluminio, pezzo unico, estensione 370mm antiscivolo con cerniera di snodo tra spondina e pianale realizzata in fusione, senza elementi aggiunti

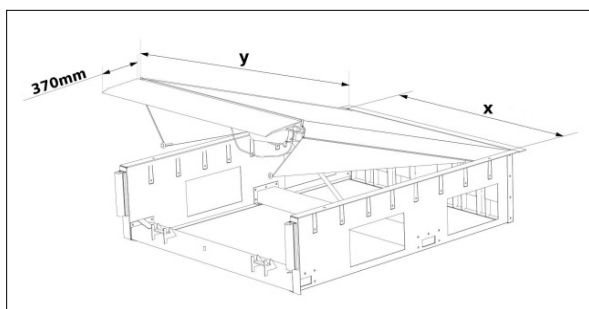

- Cassaforma con retro e fianchi da getto in acciaio zincato
- Pistone comando unghia a doppio effetto
- Pistone sollevamento pianale a semplice effetto con valvola paracadute.
- Centralina oleodinamica azionata da motore trifase
- Quadro elettrico conforme norme CEI 20/22/2 (IP 55) con 7mt di cavo di collegamento.
- Tamponi respingenti mod. TAM2F in gomma SBR inclusi
- Carter parapiedi incernierati.

CODICE	X mm	Y mm	H+/- mm	PESO kg
OIL150A-ALL	1650	1500+ LIP 370	240	300
OIL200A-ALL	1650	2000+ LIP 370	300	350
OIL250A-ALL	1650	2500+ LIP 370	360	430
OIL300A-ALL	1650	3000+ LIP 370	430	500
OIL150B-ALL	2000	1500+ LIP 370	240	350
OIL200B-ALL	2000	2000+ LIP 370	300	430
OIL250B-ALL	2000	2500+ LIP 370	360	530
OIL300B-ALL	2200	3000+ LIP 370	430	570
OIL150C-ALL	2200	1500+ LIP 370	240	380
OIL200C-ALL	2200	2000+ LIP 370	300	460
OIL250C-ALL	2200	2500+ LIP 370	360	560
OIL300C-ALL	2200	3000+ LIP 370	430	600

PORTATA 6000 KG

H+/-
Massimo dislivello
positivo/negativo concesso
UNI EN 1398 che indica una
percentuale del **12,5%** per i
carrelli elevatori a forche.

5. ACCESSORI

BF:

Cassaforma da getto
opzionale da combinare
con modello NEW OIL
STANDARD per
permettere installazione
prima della gettata
cemento

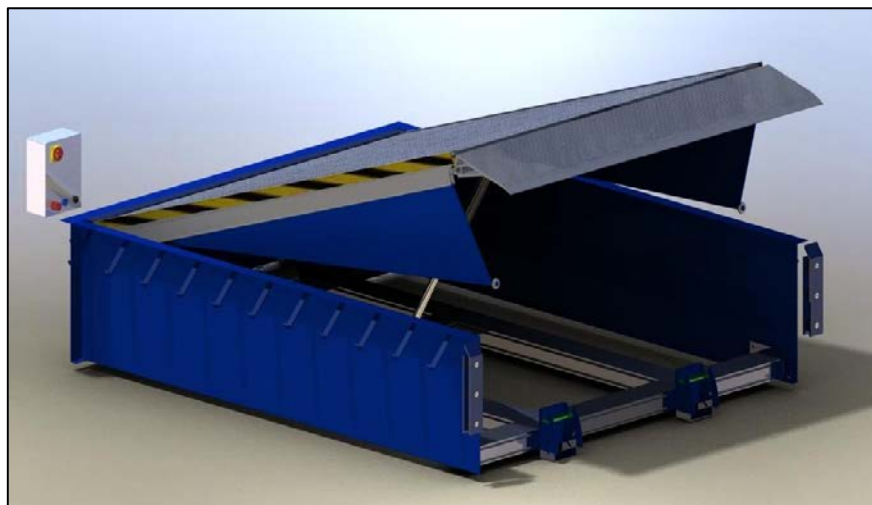

CARATTERISTICHE:

- Coppia di fianchi in lamiera pressopiegata 4mm
- Lamiera posteriore pressopiegata spessore 1 mm da 100 x 200 x 3mm + lamiera pressopiegata di rivestimento spessore 1 mm

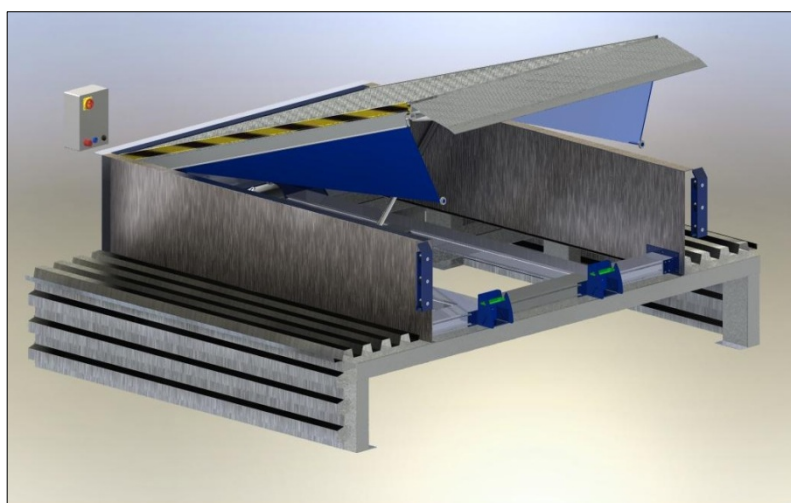

VS:

Vano sponda

Abbinabile a

NEW OIL STANDARD + BF o OIL

Per permettere carico e scarico
a mezzi muniti di
SPONDE IDRAULICHE A BATTUTA

CARATTERISTICHE:

- **Struttura di tubolari in acciaio zincato** con larghezza interna 3000mm per alloggio sponda, lunghezza a seconda del modello NEW OIL
- **Lamiera d'acciaio corrugata** per copertura e presa cemento

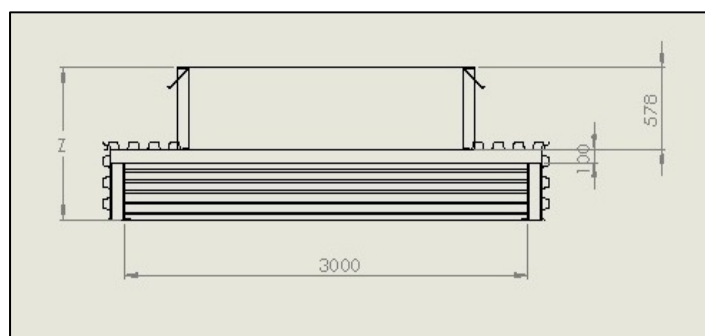
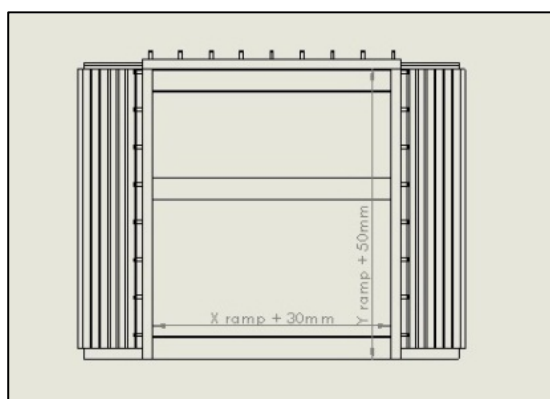

La quota 'z' va stabilita con il cliente a seconda dell'altezza banchina fissata.

5. ACCESSORI

STRUTTURA EXTRABANCHINA

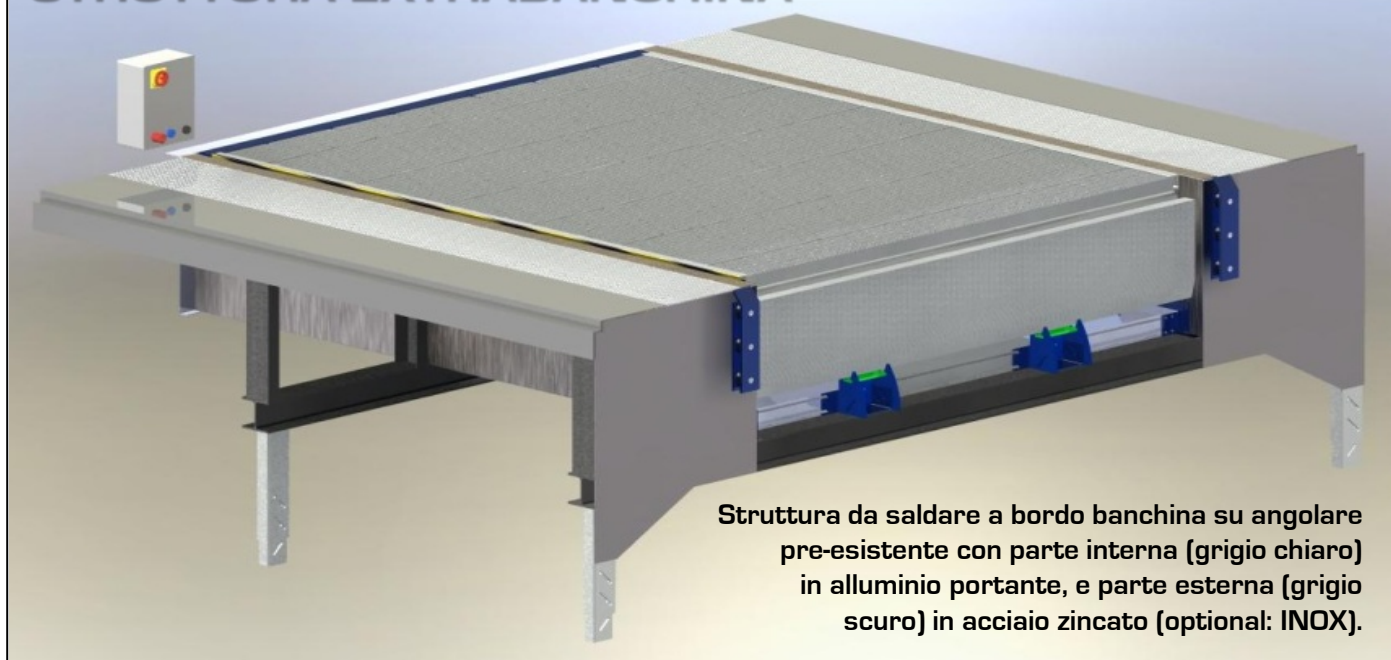

CODICE	X (mm)	Y (mm)
XB 200	3450	2000
XB 250	3450	2500
XB 300	3450	3000

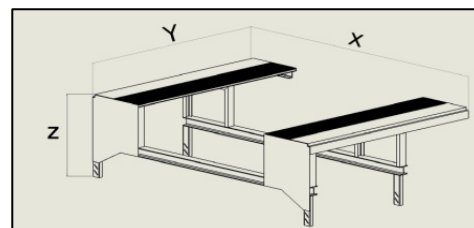

Il parametro Z verrà stabilito in base all'altezza della banchina esistente

VARIAZIONI UNGHIE DI RACCORDO

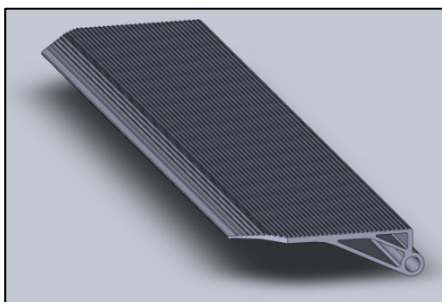

Maggiorazione Unghia rastremata a 45°

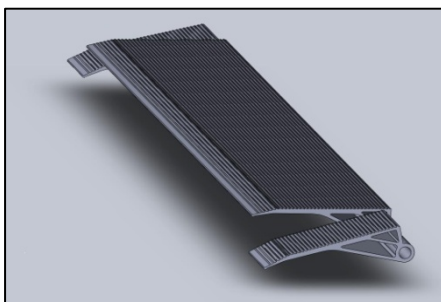

Maggiorazione unghia con flaps laterali

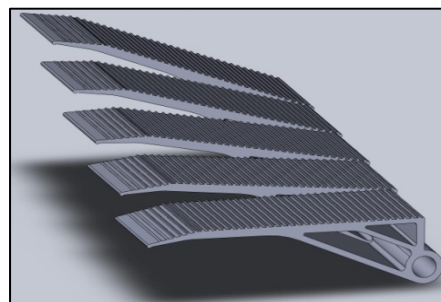

Maggiorazione unghia segmentata

VARIAZIONI QUADRI DI COMANDO

QCSEZ
 quadro con ingresso aggiuntivo porta sezionale



QCMEC
 quadro meccanico

