

17. PLUS

- IDEALE per: - carichi con **mezzi di varia altezza e dislivelli talvolta molto elevati** (carico su containers) oppure **carichi su/da cassoni stazionari** (i camion hanno diverse altezze e lasciano i cassoni a diverse distanze).
 - **necessità di carico senza soluzioni fisse** (occorre utilizzare successivamente in altro modo lo spazio deputato al carico)



Caratteristiche:

- Struttura in alluminio estruso in lega 6060 portata standard 6000kg
- Unghia posteriore rotante su cerniera per perfetto adattamento a superficie di carico
- Guarnizione in gomma antiscivolo a terra montata su unghia posteriore

PORTATA 6000 KG

CODICE	X	Y	PESO	H+
	(mm)	(mm)	(Kg)	(mm)
PLUS150A	1650	1200*	100	200
PLUS190A	1650	1600*	120	250
PLUS230A	1650	2000*	140	300
PLUS150B	2000	1200*	125	200
PLUS190B	2000	1600*	150	250
PLUS230B	2000	2000*	180	300

**GUARNIZIONI IN GOMMA
 ANTISCIVOLO: INCLUSE**

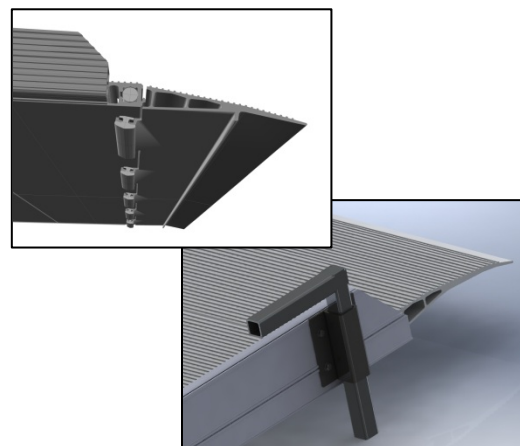

**BLOCCHI DI SICUREZZA LATERALI:
 OPTIONAL NON INCLUSI**

*la quota "Y" NON include l'unghia di raccordo di 300mm rotante
H+: Massimo dislivello positivo concesso UNI EN 1398 che indica una percentuale del **12,5%** di pendenza massima consentita per rampe di carico

MODELLO PER MULETTO

**CAR-MU1650
 CAR-MU2000**



CARRELLI

MODELLO MANUALE

**CAR-MA1650
 CAR-MA2000**

